

Unterkonstruktionen - Systeme NFT-SL RAPID 291 horizontal

CREATON mit Adaptivsystem (ADS) - Unterkonstruktion horizontal

Isometrie

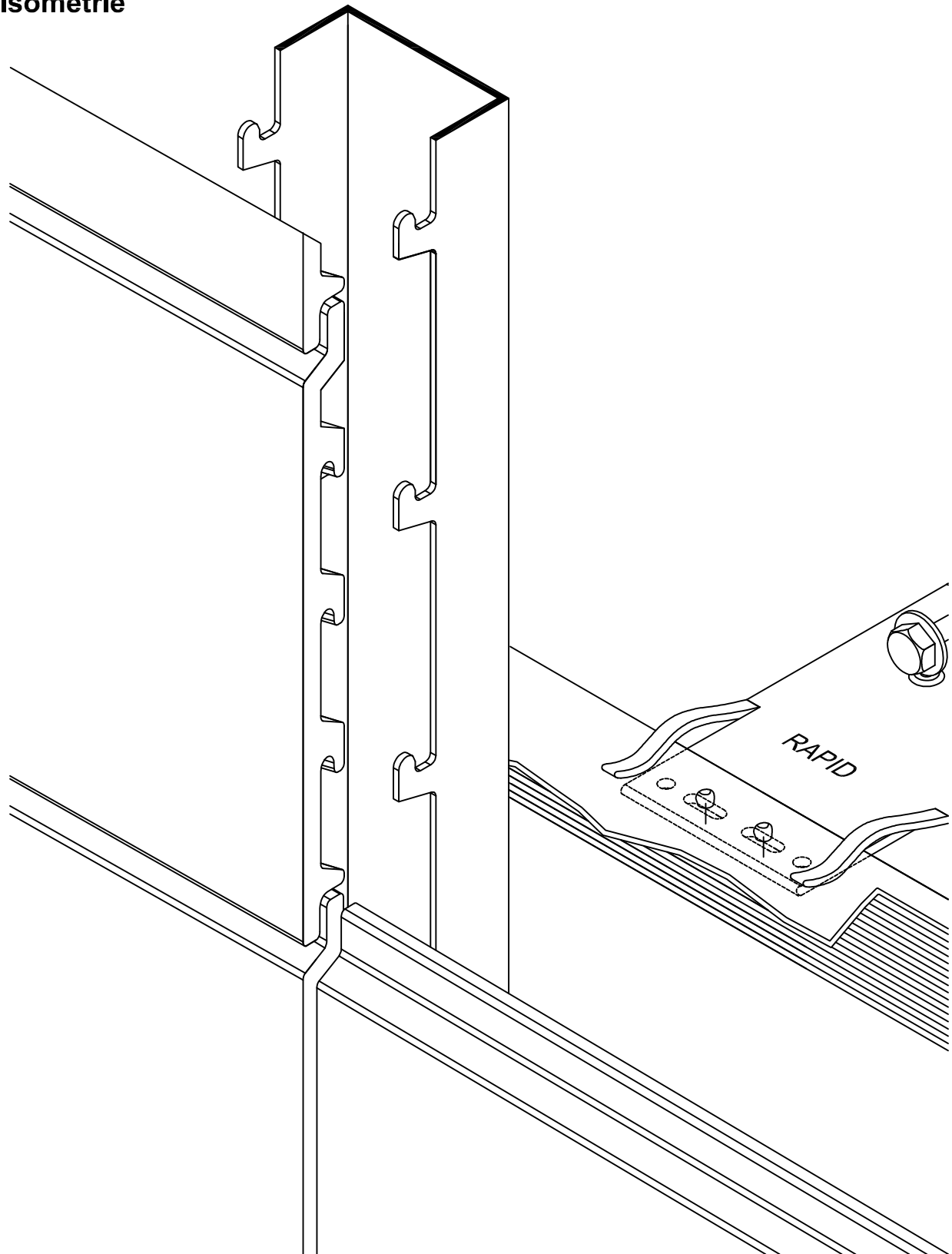

Technische Änderungen vorbehalten

Unterkonstruktion - Systeme NFT-SL RAPID 291

CREATON - System ADS, Befestigung geschraubt

Schnitt horizontal - Aussenecke mit Ausseneck-Profil

Thermostop, Dübel mit Schraube, Wandhalter RAPID GPH, Niet oder Bohrschrauben, L-Tragprofil

(Leistung bauseits: CREATON-Profile einschl. Befestigungsmittel, CREATON Fassadenplatten)

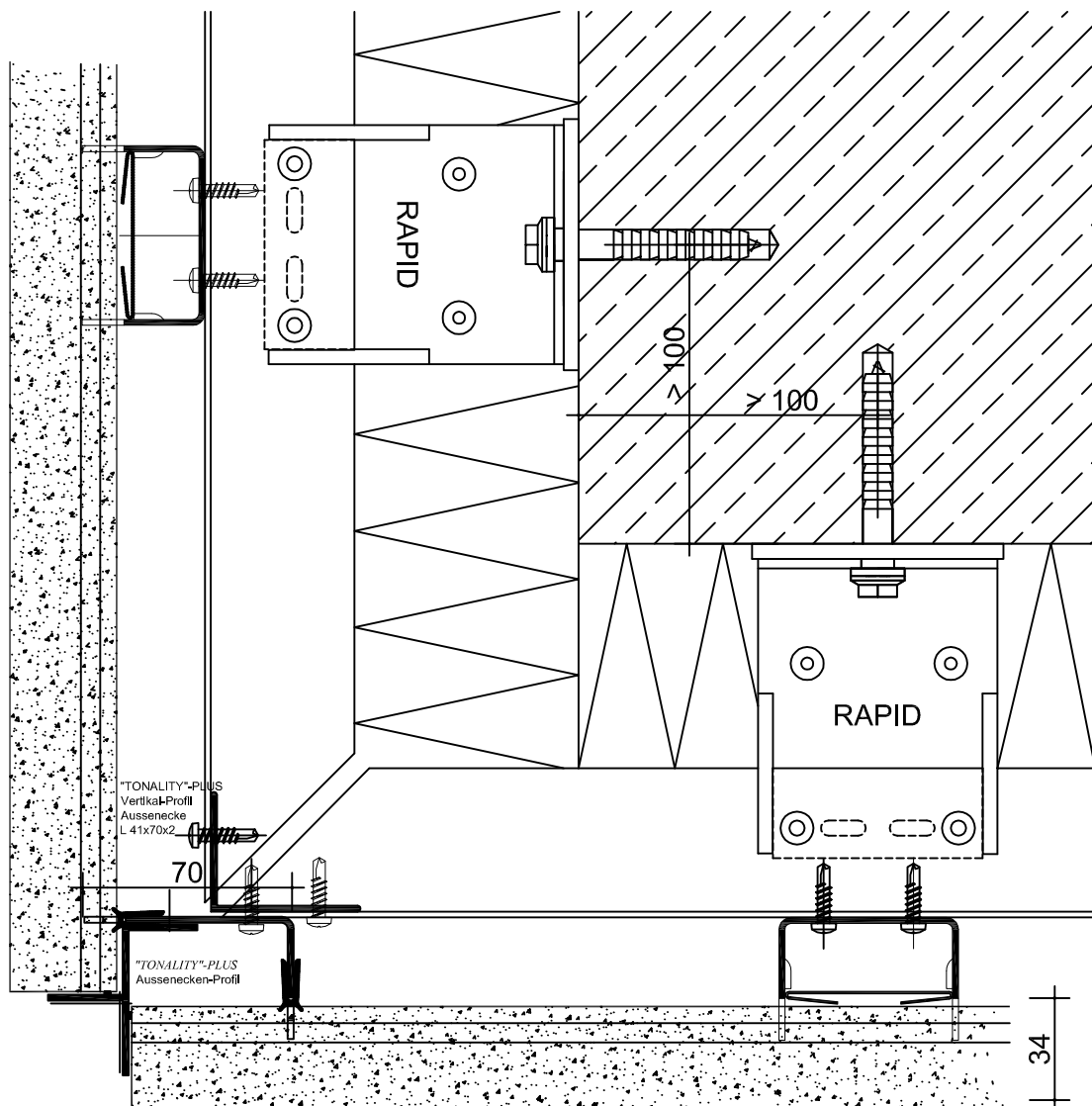

Technische Änderungen vorbehalten

Zulassungsvorschriften der Dübel einhalten

Unterkonstruktions - Systeme NFT-SL RAPID 291 horizontal

CREATON mit Adaptivsystem (ADS)

Schnitt vertikal

Dübel mit Spezialschraube, Thermostop, RAPID-Wandhalter GPH, Niet oder Selbstbohrschraube, L-Tragprofil

(Leistung bauseits: CREATON-Profile einschl. Befestigungsmittel, Fassadenplatten)

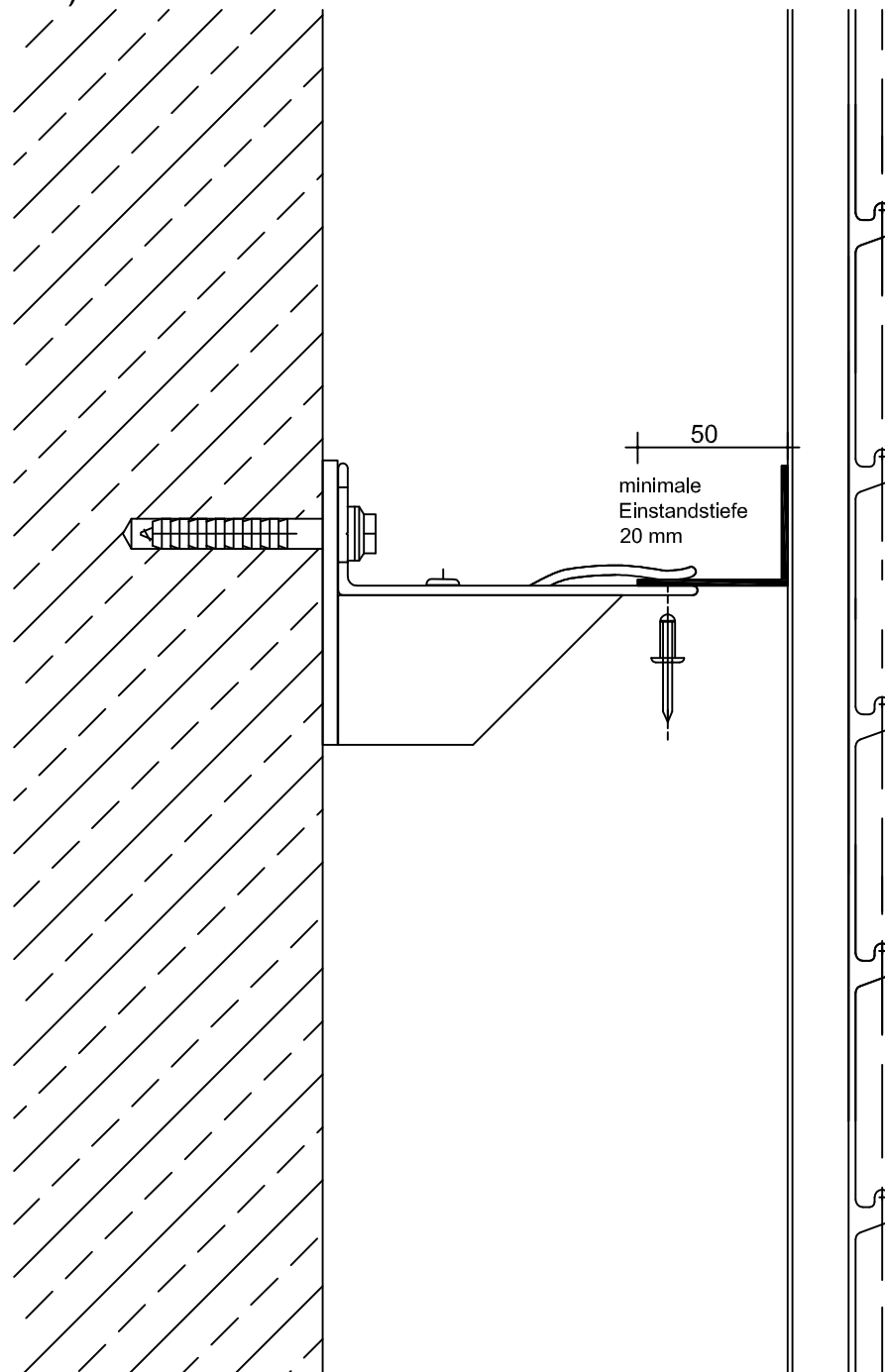

Technische Änderungen vorbehalten

Zulassungsvorschriften der Dübel einhalten

Unterkonstruktionen - Systeme NFT-SL RAPID 291 horizontal

CREATON mit Adaptivsystem (ADS) - Unterkonstruktion horizontal

Schnitt horizontal - Innenecke

Thermostop, Dübel mit Schraube, Wandhalter RAPID GPH, Niet oder Bohrschrauben, L-Profil (Leistung bauseits: CREATON Profile einschl. Befestigungsmittel, CREATON Fassadenplatte)

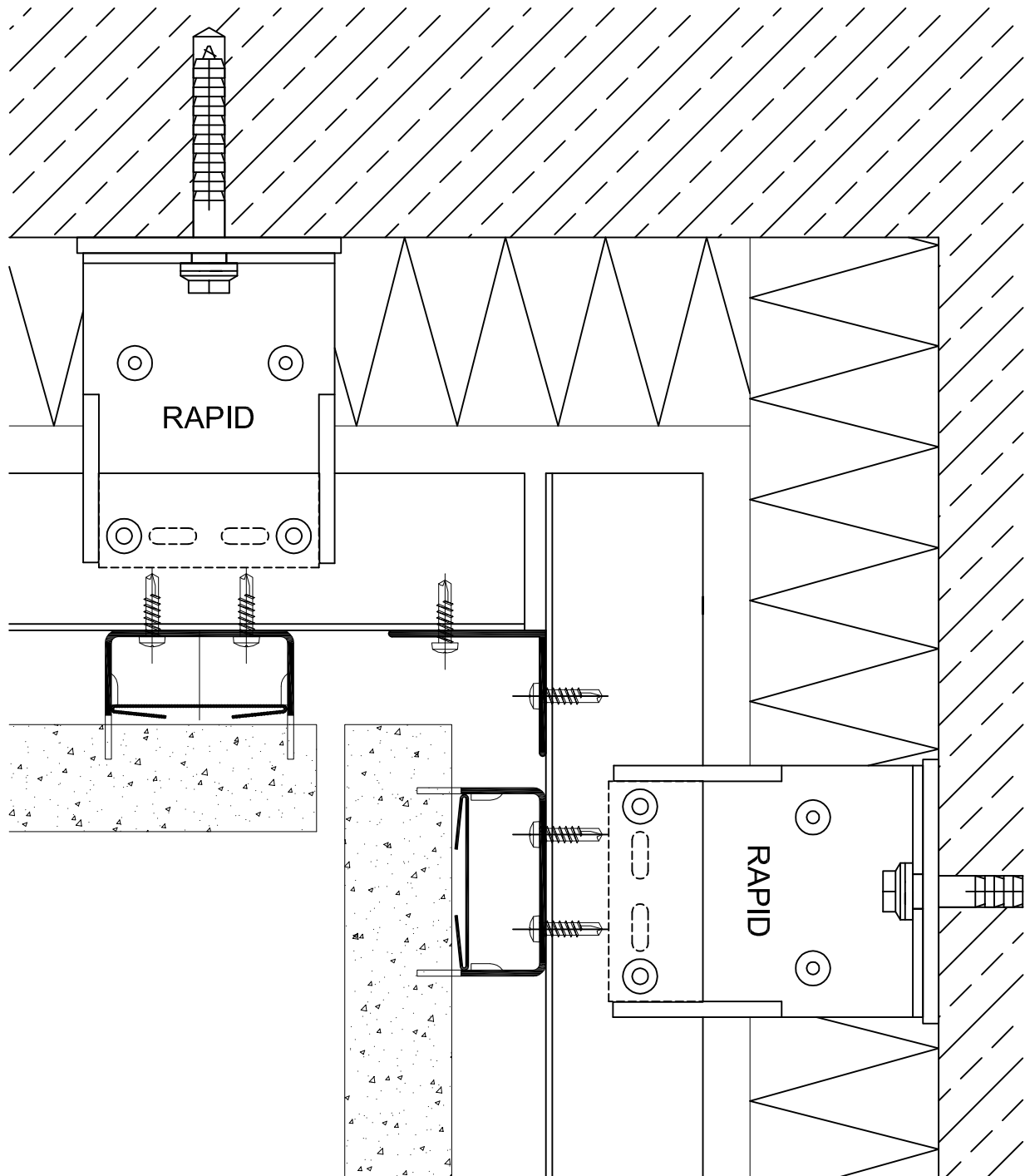

Technische Änderungen vorbehalten

Zulassungsvorschriften der Dübel einhalten

Unterkonstruktion - Systeme NFT-SL RAPID 291

CREATON mit Adaptivsystem (ADS) - Unterkonstruktion horizontal

Schnitt horizontal

Dübel mit Spezialschraube, Thermostop, Horizontalwandhalter RAPID GPH -
Festpunkt / Gleitpunkt, Niet oder Bohrschraube, L-Tragprofil
(Leistung bauseits: CREATON-Profile einschl. Befestigungsmittel,
CREATON-Fassadenplatte)

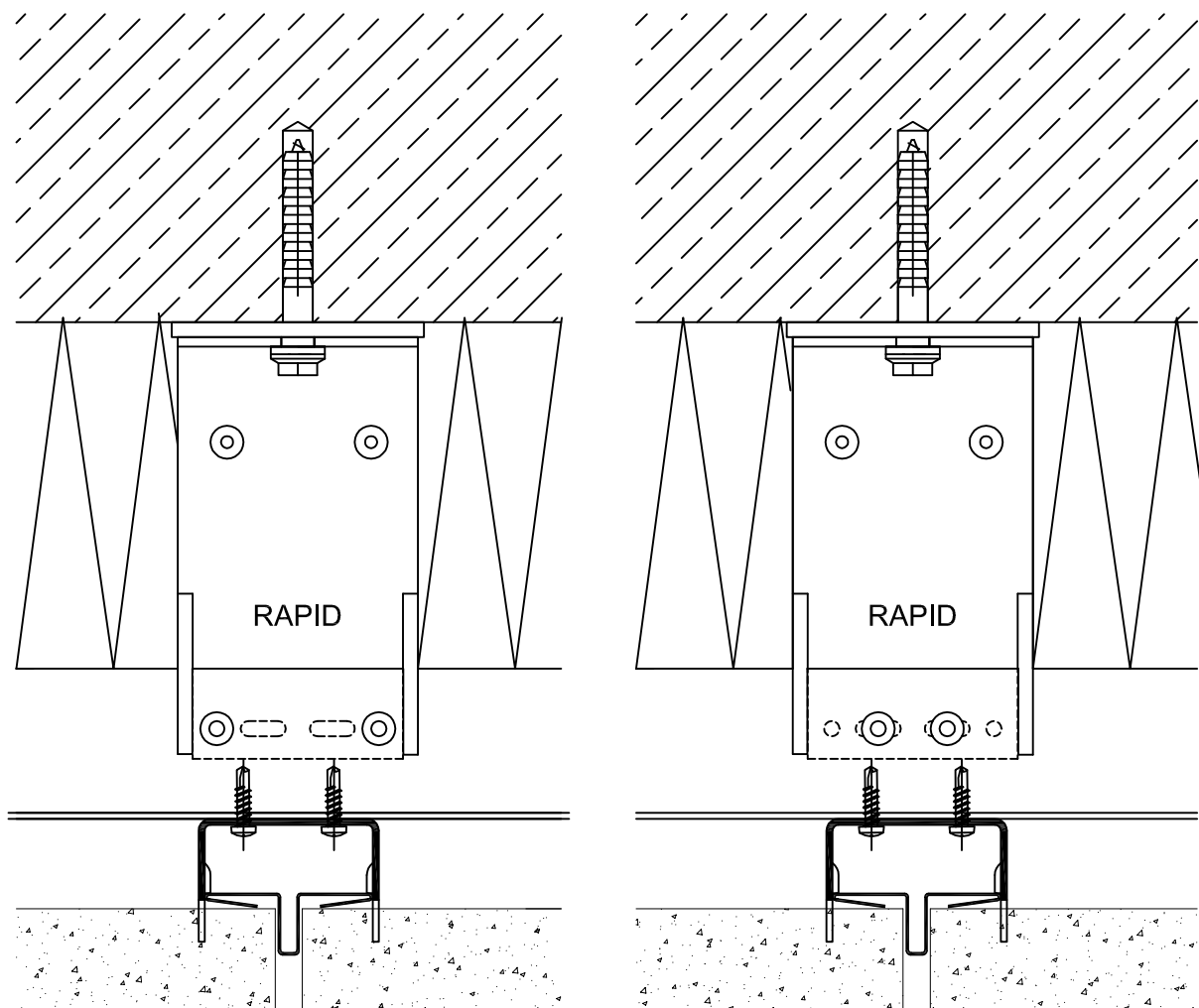

Technische Änderungen vorbehalten

Zulassungsvorschriften der Dübel einhalten

Unterkonstruktions - Systeme NFT-SL RAPID 291 horizontal

CREATON mit Adaptivsystem (ADS) - Unterkonstruktion horizontal

Isometrie, Gesamt

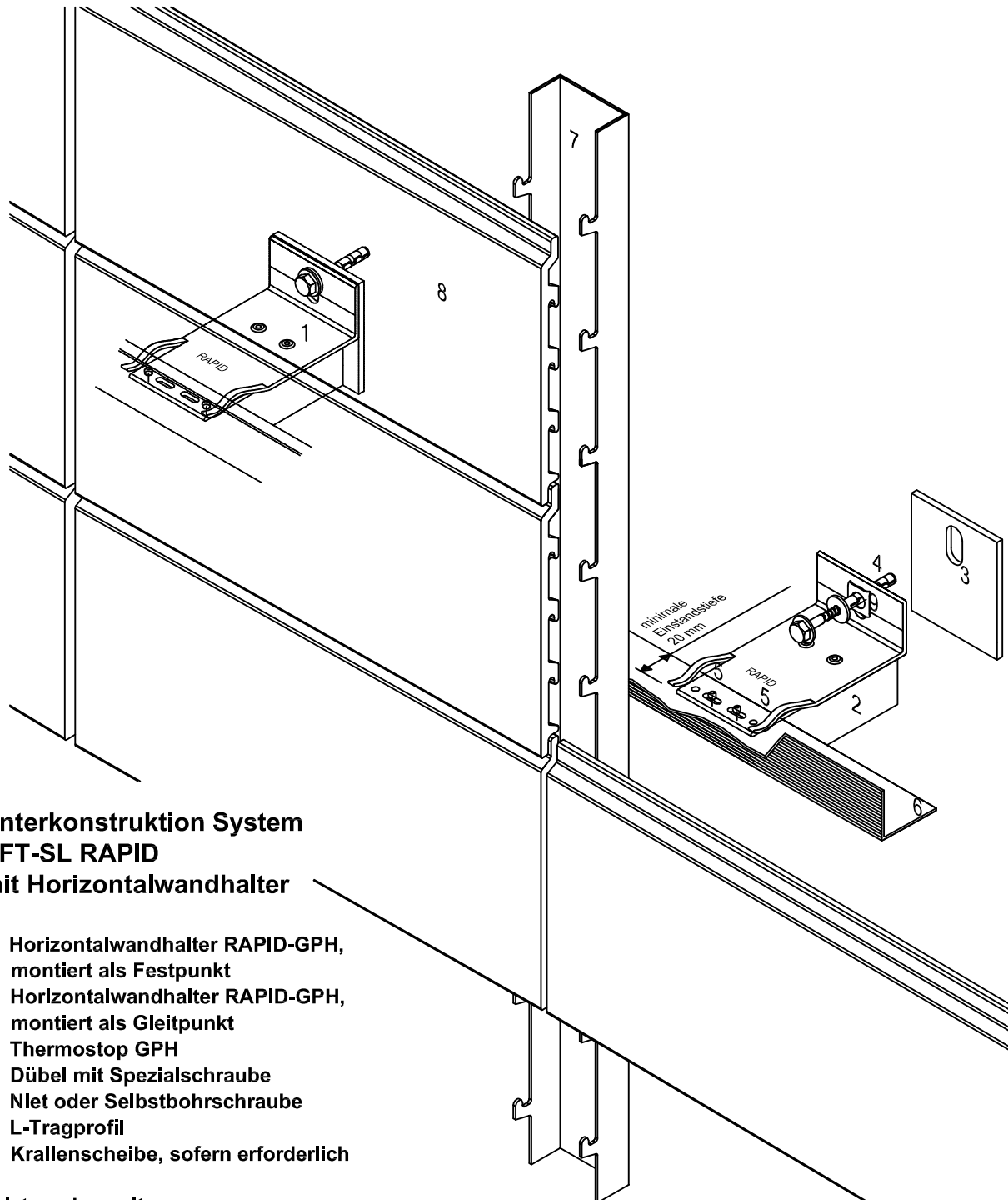

Unterkonstruktion System NFT-SL RAPID mit Horizontalwandhalter

- 1 Horizontalwandhalter RAPID-GPH, montiert als Festpunkt
- 2 Horizontalwandhalter RAPID-GPH, montiert als Gleitpunkt
- 3 Thermostop GPH
- 4 Dübel mit Spezialschraube
- 5 Niet oder Selbstbohrschraube
- 6 L-Tragprofil
- 9 Krallenscheibe, sofern erforderlich

Leistung bauseits:

- 7 CREATON-Einhängeprofil
- 8 CREATON-Fassadenplatte

Technische Änderungen vorbehalten

Zulassungsvorschriften der Dübel einhalten